

# ALWO®- Komplettsystem 16

Alu-Profilsystem und Zubehör  
zur Verlegung von **Stegplatten 16 mm**  
auf Metall- und Holzunterkonstruktionen

Lieferprogramm  
und Preisliste

**04-15/K**

gültig ab Oktober 2007



auf das Verglasungsdach

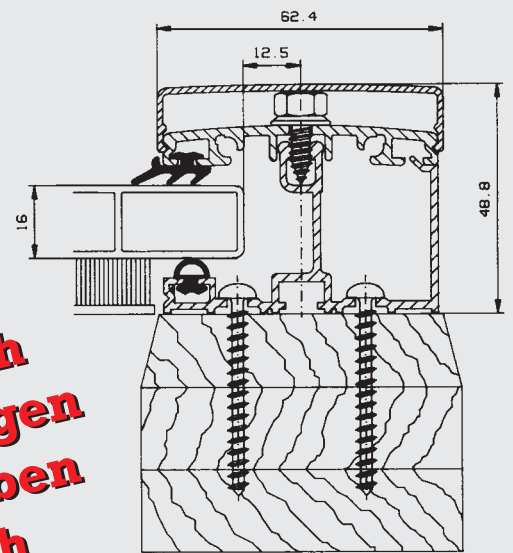
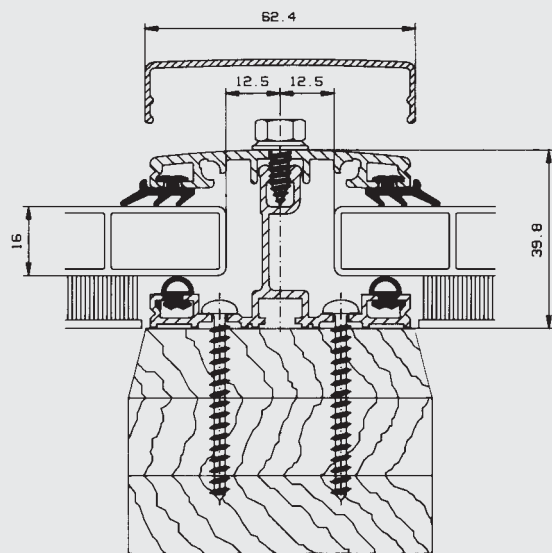

**ALWO®  
jetzt auch  
in gängigen  
RAL-Farben  
erhältlich**

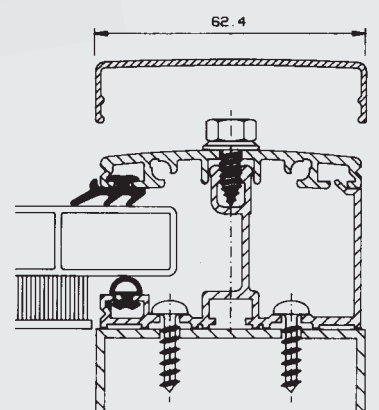
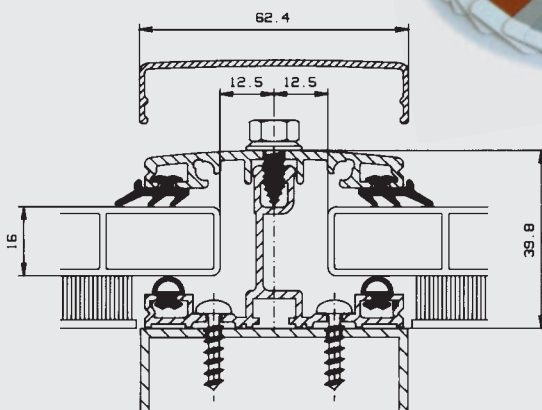

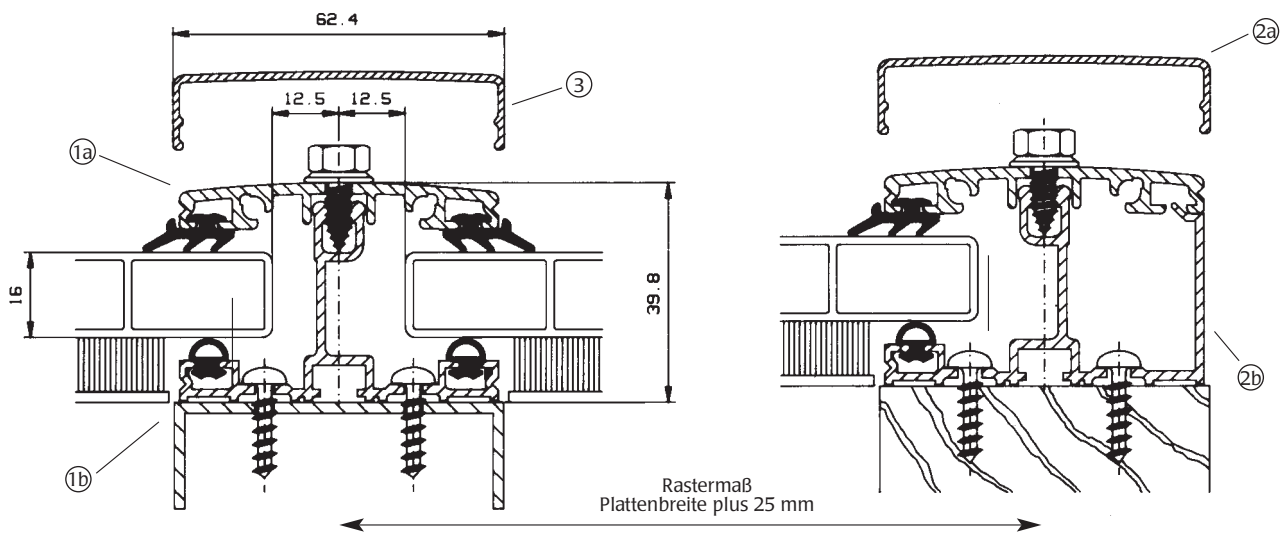

# ALWO®-Komplettsystem 16 zur Verlegung von SP 16 auf Metall- und Holzunterkonstruktionen

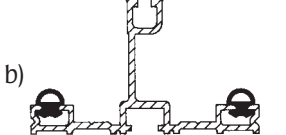
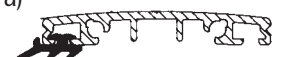
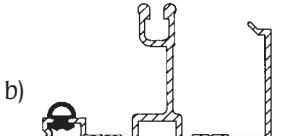



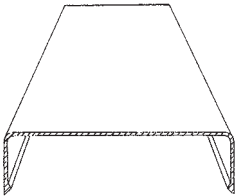
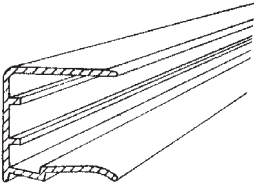
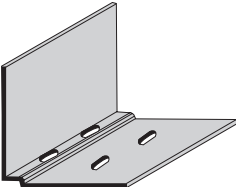

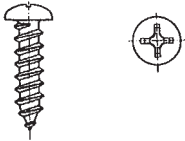
Artikel	Bezeichnung	Bestell-Nr.	EURO lfd. m zuzügl. MwSt.	
①  a)   b) 	① <b>ALWO®-Komplettsprosse 16</b> inkl. Dichtungsprofilen			
	a) Sprossenoberprofil (Art.-Nr. 8202/2) <b>geloht*</b> Ausführung: pressblank Profilbreite: ca. 60 mm	Standardlängen: 4,00 lfd. m 5,00 lfd. m 6,00 lfd. m 7,00 lfd. m	04 15 01 14 04 15 01 15 04 15 01 16 04 15 01 17	10,56
	b) Sprossenunterprofil 16 (Art.-Nr. 8211) Ausführung: pressblank Profilbreite: ca. 60 mm	4,00 lfd. m 5,00 lfd. m 6,00 lfd. m 7,00 lfd. m	04 15 02 24 04 15 02 25 04 15 02 26 04 15 02 27	14,01
	komplett:		24,57	
②  a)   b) 	② <b>ALWO®-Randkomplettsprosse 16</b> inkl. Dichtungsprofilen			
	a) Randsprossenoberprofil (Art.-Nr. 8202/1) <b>geloht*</b> Ausführung: pressblank Profilbreite: ca. 60 mm	4,00 lfd. m 5,00 lfd. m 6,00 lfd. m 7,00 lfd. m	04 15 01 19 04 15 01 20 04 15 01 21 04 15 01 22	9,12
	b) Randsprossenunterprofil 16 (Art.-Nr. 8212) Ausführung: pressblank Profilbreite: ca. 60 mm	4,00 lfd. m 5,00 lfd. m 6,00 lfd. m 7,00 lfd. m	04 15 02 32 04 15 02 33 04 15 02 34 04 15 02 35	14,12
	* Lochung von ca. 7 mm, alle 30 cm / Spresse komplett:		23,24	

**ALWO®-Komplettsystem 16 zur Verlegung von SP 16 auf Metall- und Holzunterkonstruktionen**

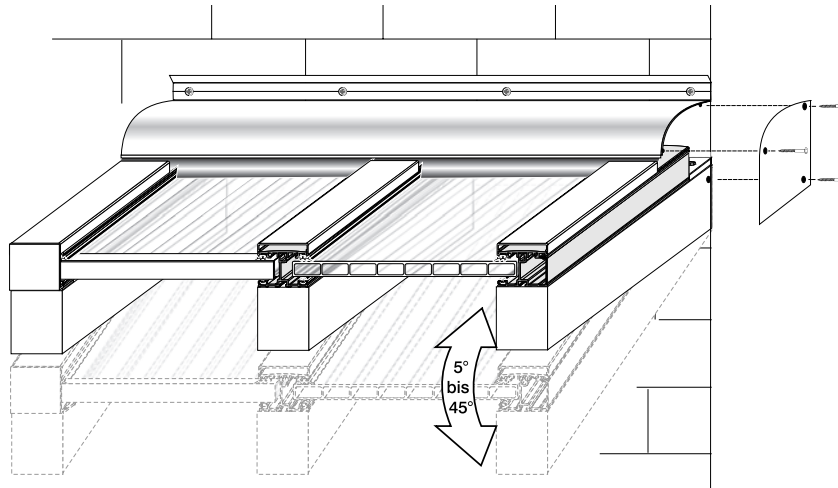
Artikel	Bezeichnung	Bestell-Nr.	EURO lfd. m zuzügl. MwSt.	
① 	<b>ALWO®-Klemmdeckel</b>			
	Profilbreite: ca. 60 mm			
	a) Ausführung: weiß RAL 9016 (Art.-Nr. 8201 WE)	4,00 lfd.m	04 15 01 05	9,12
		5,00 lfd.m	04 15 01 06	
		6,00 lfd.m	04 15 01 07	
	b) Ausführung: braun RAL 8077 (Art.-Nr. 8201 BR)	4,00 lfd.m	04 15 01 09	9,12
		5,00 lfd.m	04 15 01 10	
		6,00 lfd.m	04 15 01 11	
	(Liefermöglichkeit prüfen)			
	c) Ausführung: pressblank (Art.-Nr. 8201 BL)	4,00 lfd.m	04 15 01 01	4,67
		5,00 lfd.m	04 15 01 02	
		6,00 lfd.m	04 15 01 03	
7,00 lfd.m			04 15 01 04	
② 	<b>ALWO®-Kombi-Abschlussprofil 16</b> (mit Tropfrand)		<b>EURO</b> Stück zuzügl. MwSt.	
	a) pressblank	für Plattenbreite: 980 mm	04 15 03 40	3,34
		1200 mm	04 15 03 41	4,00
		2100 mm	04 15 03 52	6,95
	b) weiß RAL 9016	für Plattenbreite: 980 mm	04 15 04 31	6,78
		1200 mm	04 15 04 32	8,40
		2100 mm	04 15 03 53	14,62
	c) braun RAL 8077	für Plattenbreite: 980 mm	04 15 04 33	6,78
		1200 mm	04 15 04 34	8,40
		2100 mm	04 15 03 54	14,62
	Bedarf: 2 St. / Platte			
	③ 	<b>ALWO®-Profilabschluss aus Alu</b> , vorgebohrt		
9024, pressblank für Komplettsprossen 16		04 15 03 74	2,22	
9024, weiß RAL 9016		04 15 04 14	3,22	
9024, braun RAL 8077		04 15 04 20	3,22	
für Komplettsprossen 16 mit Klemmdeckel				
9021, pressblank		04 15 03 82	2,22	
9021, weiß RAL 9016		04 15 03 75	3,34	
9021, braun RAL 8077		04 15 03 81	3,34	
Bedarf: 1 St. / Sprosse				
④ 		<b>ALWO®-Spezialschraube</b>		<b>EURO</b> % Stück zuzügl. MwSt.
		aus Edelstahl, rostfrei		
		mit 16 mm Dichtscheibe aus Edelstahl, rostfrei		
	Größe:	Stück/Paket:		
<b>Typ A</b>	6,5 x ca. 13 mm	100	04 15 03 36	28,35
Bedarf: 4 St. / lfm.				
⑤ a) 	<b>ALWO®-Spezialschrauben aus Edelstahl</b> ,			
	rostfrei, mit Kreuzschlitz nach DIN 7981 zur			
	Befestigung von ALWO-Profilen auf Unterkon-			
	struktionen (Holz/Metall)			
	Größe:	Stück/Paket:		
	a) <b>Typ A</b>	4,5 x 35 mm (Holz)	100	04 15 03 85
b) <b>Typ B</b>	4,2 x 16 mm (Metall)	100	04 15 03 86	9,20
Bedarf: 6 St. / lfm.				

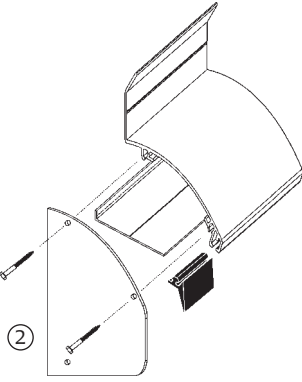
## ALWO®-Wandanschluss 5866

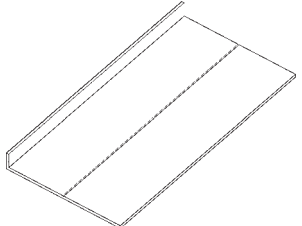

Artikel	Bezeichnung	Bestell-Nr.	EURO lfd. m zuzügl. MwSt.
① 	① <b>ALWO®-Wandanschlussprofil 5866</b> inkl. Dichtungsprofil 30 mm coex. weiß (Außenseite), für Neigungen von 5° bis 45° a) Ausführung: pressblank      Standardlängen: 4,00 lfd. m 5,00 lfd. m 6,00 lfd. m	04 15 10 50 04 15 10 51 04 15 10 52	14,65
	b) Ausführung: weiß, RAL 9016      Standardlängen: 4,00 lfd. m 5,00 lfd. m 6,00 lfd. m	04 15 10 53 04 15 10 54 04 15 10 55	19,45
② 	② <b>ALWO®-Seitenteile 5866</b> Wandanschluss-Set – 2 Stück je Set, inkl. Schrauben Ausführung:      pressblank weiß, RAL 9016	04 15 10 57 04 15 10 58	<b>EURO</b> /Stk zuzügl. MwSt. 3,05 5,65
	③ 	③ <b>ALWO®-Verbinder</b> für Wandanschluss 5866 Ausführung:      pressblank (ca. 70x108x2 mm)	04 15 10 56
④ 	④ <b>ALWO®-Abdeckprofil 5867</b> für Wandanschluss 5866 Breite ca. 72 mm, Schenkelhöhe ca. 10 mm a) Ausführung: pressblank      Standardlängen: 4,00 lfd. m 5,00 lfd. m 6,00 lfd. m	04 15 10 94 04 15 10 95 04 15 10 96	<b>EURO</b> lfd. m zuzügl. MwSt. 4,15
	b) Ausführung: weiß, RAL 9016      Standardlängen: 4,00 lfd. m 5,00 lfd. m 6,00 lfd. m	04 15 10 97 04 15 10 98 04 15 10 99	6,25
⑤ 	⑤ <b>ALWO®-EPDM Dichtlippe</b> für Wandanschluss ab 15° Neigung Profil 671, co-extrudiert, Rollen à 30 m	04 15 01 44	7,70

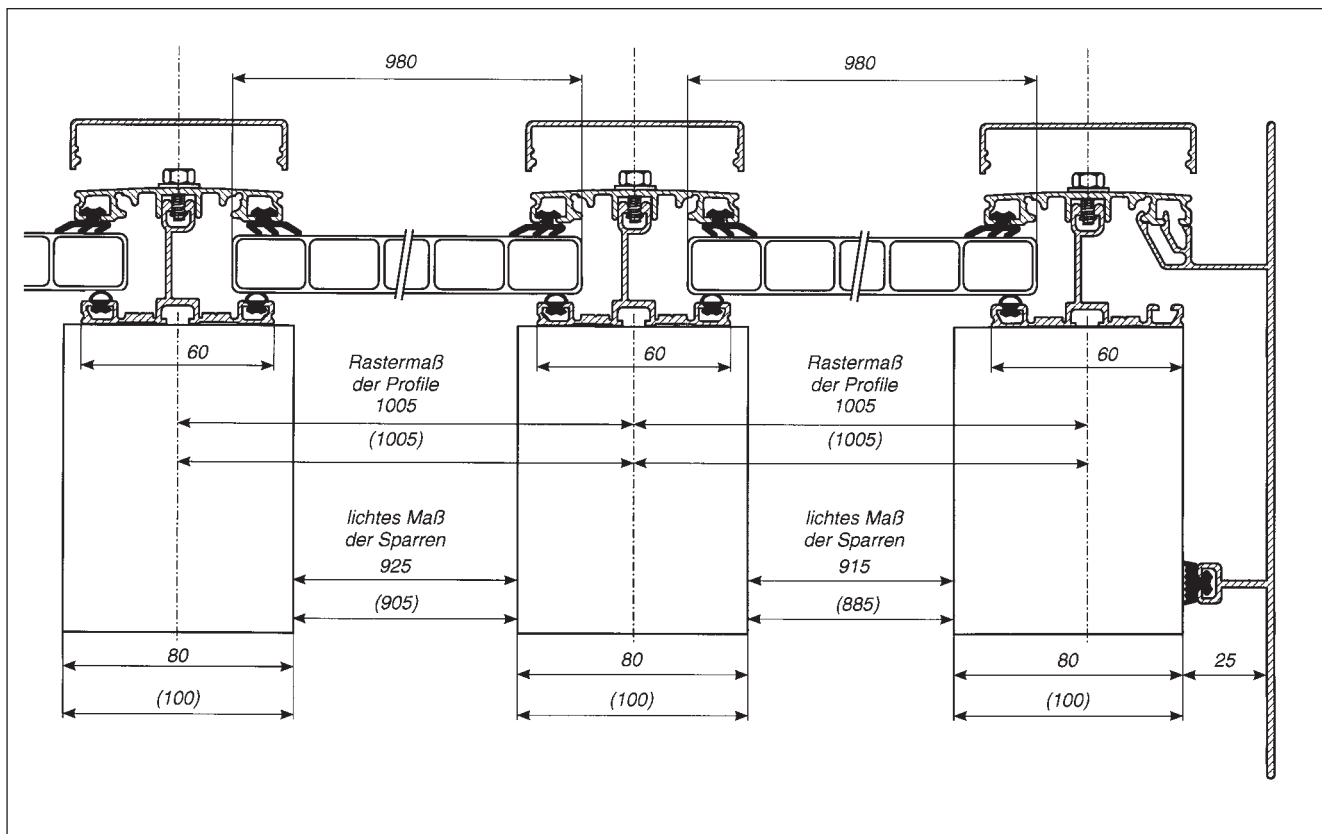

## Spezialzubehör zur Verlegung von Stegplatten



**Hinweis:** Bei der Verwendung der ALWO®-Seitenblende 188 ist das jeweilige ALWO®-System immer bündig mit der Außenkante der Unterkonstruktion zu verlegen (siehe Zeichnung).  
Bitte berücksichtigen Sie dies auch bei der Festlegung des Rastermaßes.

①	① <b>ALWO®-Seitenblende 188</b> ② für den optimalen seitlichen Abschluss inkl. Anpressdichtung	Bestell-Nr.	<b>EURO</b> lfd. m zuzügl. MwSt.
		a) Ausführung: pressblank Standardlängen: 4,00 lfd. m * 5,00 lfd. m * 6,00 lfd. m 7,00 lfd. m *	04 15 01 78 04 15 01 79 04 15 01 80 04 15 01 81
b) Ausführung: weiß RAL 9016 Standardlängen: 4,00 lfd. m * 5,00 lfd. m * 6,00 lfd. m 7,00 lfd. m *	04 15 01 82 04 15 01 83 04 15 01 84 04 15 01 85	51,15	
c) Ausführung: braun RAL 8077 Standardlängen: 4,00 lfd. m * 5,00 lfd. m * 6,00 lfd. m 7,00 lfd. m *	04 15 01 86 04 15 01 87 04 15 01 88 04 15 01 89	51,15	
* Liefermöglichkeit prüfen			
②	② <b>Abschlusswinkel für Seitenblende</b>	<b>EURO</b> Stück zuzügl. MwSt.	
		Ausführung: pressblank weiß RAL 9016 braun RAL 8077	04 15 04 11 04 15 04 12 04 15 04 13

## Spezialzubehör zur Verlegung von Stegplatten

Artikel	Bezeichnung	Bestell-Nr.	EURO Stück zuzügl. MwSt.
	<p>① <b>Owosil-N/Silicon-Dichtstoff</b> säurefrei/neutralvernetzend in Transparent sowie diversen Farben mit <b>PLEXIGLAS®</b> und <b>MAKROLON®</b> verträglich</p>	transparent: 91 18 00 19	6,15
	<p>② <b>ALWO®-Reinaluminiumklebeband</b> schwer entflammbar DIN 4102, B1 mit ®<b>PLEXIGLAS</b> und ®<b>MAKROLON</b> verträglich Rollenlänge: 50 lfd. m Breite: Verpackungseinheit: 50 mm 36 Rollen 60 mm 30 Rollen 75 mm 20 Rollen 100 mm 15 Rollen</p>	04 00 00 48 04 00 00 49 04 00 00 50 04 00 00 51	<p><b>EURO</b> Rolle zuzügl. MwSt.</p> <p>8,55 10,25 12,80 17,10</p>
 <p><b>B</b> <b>A</b></p>	<p>③ a) <b>ALWO®-AntiDUSTtape® 4844</b> mit Filter und Lochung (untere Stirnseite) 43 mm x 33 m für 16 mm SP Kurzrolle (Blister): 43 mm x 6,5 m für 16 mm SP</p> <p>b) <b>ALWO®-AntiDUSTtape® 4846</b> geschlossen (obere Stirnseite) 43 mm x 50 m für 16 mm SP Kurzrolle (Blister): 43 mm x 6,5 m für 16 mm SP</p>	04 00 00 16 04 00 00 20 04 00 00 26 04 00 00 28	26,60 8,20 17,80 6,30

 <p>www.ottowolff.com</p>	Lieferung und Beratung durch:
<p><b>Lieferbedingungen:</b></p> <ol style="list-style-type: none"> <li>Die Preise der vorliegenden Preisliste gelten ab Werk oder Lager, zuzügl. jeweils gültiger MwSt. Verpackung: Zu Selbstkosten berechnet.</li> <li>Kalkulationsgrundlage bei Belieferung mit OW-eigenem Fuhrpark ist ein Netto-bestellwert von 250,- EURO bezogen auf das OW-Gesamtprogramm. Bei Unterschreitung dieser Freigrenze wird ein Mindermengen-Zuschlag von 20,- EURO in Rechnung gestellt.</li> <li>Es gelten unsere allgemeinen Lieferungs- und Zahlungsbedingungen.</li> </ol>	
<p>Unsere Angaben entsprechen unserem bisherigen Erfahrungsstand; sie erheben keinen Anspruch auf Vollständigkeit. Prüfen Sie selbst, ob sich unser Produkt für Ihre Zwecke eignet. Da die Verarbeitung nicht im Bereich unserer Kontrolle liegt, ist für daraus entstehende Schäden eine Haftung unsererseits ausgeschlossen.</p>	